



---

# Manuale d'uso e manutenzione

Porte basculanti



# FASCICOLO TECNICO

Secondo l'allegato V della **Direttiva Macchine 2006/42/CE** Secondo le norme:

- **UNI EN 13241-1** (Norma di prodotto per porte e cancelli industriali, commerciali e da garage) nella quale vengono richiamate norme che seguono.
- **UNI EN 12604** (Norma per porte e cancelli industriali, commerciali e da garage, Aspetti meccanici: requisiti).
- **UNI EN 12453** (Norma per porte e cancelli industriali, commerciali e da autorimessa, Sicurezza in uso di porte motorizzate: requisiti).
- **UNI EN 12635** (Norma per porte e cancelli industriali, commerciali e da autorimessa, Installazione ed utilizzo).

Si ricorda che chi vende e motorizza una porta/cancello diventa il costruttore della macchina porta/cancello automatico, e deve predisporre e conservare il **fascicolo tecnico** che dovrà contenere i seguenti documenti.

- Analisi dei rischi presentati dalla porta/cancello comprendente la descrizione delle soluzioni adottate per eliminare i pericoli o ridurre i rischi e, se del caso, l'indicazione dei rischi residui (*avvalersi dei moduli da compilare "analisi dei rischi"*).
- Disegno complessivo della porta/cancello automatico e schema dei collegamenti elettrici e dei circuiti di comando (*avvalersi dei moduli da compilare "disegno d'assieme - schema elettrico"*).
- Disegni dettagliati e completi ed eventualmente note di calcolo, risultati delle prove, certificati, ecc., che consentano la verifica della conformità della macchina ai requisiti essenziali di sicurezza e di tutela della salute.
- Elenco delle norme e delle specifiche tecniche applicate che indichino i requisiti essenziali di sicurezza e di tutela della salute coperti da tali norme.
- Qualsiasi relazione tecnica che fornisca i risultati delle prove svolte dal fabbricante stesso o da un organismo scelto dal fabbricante.
- Se del caso, dalla dichiarazione di incorporazione per le quasi-macchine incluse e dalle relative istruzioni di assemblaggio.
- Redigere la dichiarazione CE di conformità (allegando anche le dichiarazioni di conformità dei singoli componenti installati) e consegnare copia all'utilizzatore (*avvalersi del modulo da compilare "dichiarazione di conformità"*).
- Compilare il registro di manutenzione e consegnarne copia all'utilizzatore (*avvalersi del modulo da compilare "registro di manutenzione"*).
- Consegnare all'utilizzatore finale le istruzioni per l'uso dello sblocco e le avvertenze generali per la sicurezza (*ogni manuale d'uso e manutenzione abbinato agli automatismi DEA SYSTEM è provvisto di un inserto staccabile da consegnare all'utente finale*).

N.B. Il fascicolo tecnico deve essere conservato e tenuto a disposizione delle autorità nazionali competenti per almeno dieci anni a decorrere dalla data di costruzione della porta/cancello automatico.

<b>Tipo di installazione:</b> <input type="checkbox"/> Cancello scorrevole <input type="checkbox"/> Porta ad anta battente <input type="checkbox"/> Porta a libro <input type="checkbox"/> Porta a sollevamento verticale <input type="checkbox"/> Porta basculante <input type="checkbox"/> Barriera <input type="checkbox"/> ...		<b>Tipo di motorizzazione</b> <table style="width: 100%; border: none;"> <tr> <td style="width: 50%; border: none; vertical-align: top;"> <input type="checkbox"/> LIVI/N  <input type="checkbox"/> REV  <input type="checkbox"/> GULLIVER/N  <input type="checkbox"/> MAC  <input type="checkbox"/> STING  <input type="checkbox"/> LOOK  <input type="checkbox"/> OLI/N  <input type="checkbox"/> GEKO  <input type="checkbox"/> LIVI 502  <input type="checkbox"/> ANGOLO  <input type="checkbox"/> GHOST 100  <input type="checkbox"/> GHOST 200           </td> <td style="width: 50%; border: none; vertical-align: top;"> <input type="checkbox"/> LIVI 902  <input type="checkbox"/> ADVANCE/N  <input type="checkbox"/> SPACE/N  <input type="checkbox"/> TEO 700  <input type="checkbox"/> LATO  <input type="checkbox"/> LIVI 550 PL  <input type="checkbox"/> WILL 140 E  <input type="checkbox"/> PASS/N  <input type="checkbox"/> STOP/N  <input type="checkbox"/> TRAFIK/N  <input type="checkbox"/> ROCK           </td> </tr> </table>		<input type="checkbox"/> LIVI/N <input type="checkbox"/> REV <input type="checkbox"/> GULLIVER/N <input type="checkbox"/> MAC <input type="checkbox"/> STING <input type="checkbox"/> LOOK <input type="checkbox"/> OLI/N <input type="checkbox"/> GEKO <input type="checkbox"/> LIVI 502 <input type="checkbox"/> ANGOLO <input type="checkbox"/> GHOST 100 <input type="checkbox"/> GHOST 200	<input type="checkbox"/> LIVI 902 <input type="checkbox"/> ADVANCE/N <input type="checkbox"/> SPACE/N <input type="checkbox"/> TEO 700 <input type="checkbox"/> LATO <input type="checkbox"/> LIVI 550 PL <input type="checkbox"/> WILL 140 E <input type="checkbox"/> PASS/N <input type="checkbox"/> STOP/N <input type="checkbox"/> TRAFIK/N <input type="checkbox"/> ROCK	<b>Dati di targa della motorizzazione</b>  <table border="1" style="width: 100%; border-collapse: collapse; text-align: center;"> <tr><th colspan="2">Motore 1</th></tr> <tr><td>Type:</td><td></td></tr> <tr><td>Code:</td><td></td></tr> <tr><td>Rev.:</td><td></td></tr> <tr><td>Serial N.</td><td></td></tr> <tr><td>Month:</td><td></td></tr> <tr><td>Year:</td><td></td></tr> </table>  <table border="1" style="width: 100%; border-collapse: collapse; text-align: center;"> <tr><th colspan="2">Motore 2 se presente</th></tr> <tr><td>Type:</td><td></td></tr> <tr><td>Code:</td><td></td></tr> <tr><td>Rev.:</td><td></td></tr> <tr><td>Serial N.</td><td></td></tr> <tr><td>Month:</td><td></td></tr> <tr><td>Year:</td><td></td></tr> </table>		Motore 1		Type:		Code:		Rev.:		Serial N.		Month:		Year:		Motore 2 se presente		Type:		Code:		Rev.:		Serial N.		Month:		Year:	
<input type="checkbox"/> LIVI/N <input type="checkbox"/> REV <input type="checkbox"/> GULLIVER/N <input type="checkbox"/> MAC <input type="checkbox"/> STING <input type="checkbox"/> LOOK <input type="checkbox"/> OLI/N <input type="checkbox"/> GEKO <input type="checkbox"/> LIVI 502 <input type="checkbox"/> ANGOLO <input type="checkbox"/> GHOST 100 <input type="checkbox"/> GHOST 200	<input type="checkbox"/> LIVI 902 <input type="checkbox"/> ADVANCE/N <input type="checkbox"/> SPACE/N <input type="checkbox"/> TEO 700 <input type="checkbox"/> LATO <input type="checkbox"/> LIVI 550 PL <input type="checkbox"/> WILL 140 E <input type="checkbox"/> PASS/N <input type="checkbox"/> STOP/N <input type="checkbox"/> TRAFIK/N <input type="checkbox"/> ROCK																																		
Motore 1																																			
Type:																																			
Code:																																			
Rev.:																																			
Serial N.																																			
Month:																																			
Year:																																			
Motore 2 se presente																																			
Type:																																			
Code:																																			
Rev.:																																			
Serial N.																																			
Month:																																			
Year:																																			
<b>Riferimenti dell'installatore</b>	Ditta installatore		Timbro																																
	Indirizzo																																		
	Nome cognome installatore																																		
<b>Riferimenti della porta/cancello</b>	Nome del proprietario della porta																																		
	Indirizzo																																		

Documentazione prodotta da **DEA System S.p.A.** per l'installazione dei propri prodotti.

Non si assume nessuna responsabilità per errori o danni a cose e persone.

© Copyright - Tutti i diritti sono riservati - Vietata la riproduzione anche parziale, se non autorizzata.

# ANALISI DEI RISCHI

# PORTA BASCULANTE

Secondo l'allegato V della **Direttiva Macchine 2006/42/CE**

Secondo le norme:

- **UNI EN 13241-1** (Norma di prodotto per porte e cancelli industriali, commerciali e da garage) nella quale vengono richiamate norme che seguono.
- **UNI EN 12604** (Norma per porte e cancelli industriali, commerciali e da garage, Aspetti meccanici: requisiti).
- **UNI EN 12453** (Norma per porte e cancelli industriali, commerciali e da autorimessa, Sicurezza in uso di porte motorizzate: requisiti).
- **UNI EN 12635** (Norma per porte e cancelli industriali, commerciali e da autorimessa, Installazione ed utilizzo).

## VERIFICHE DA ESEGUIRE SULLA STRUTTURA DELLA PORTA DA MOTORIZZARE

Verificare che la porta sopporti i movimenti di chiusura e di apertura senza che vi siano deformazioni permanenti che ne influenzino il funzionamento. Far compiere alla porta n°10 manovre di apertura completa e n°10 manovre di chiusura completa, alla velocità operativa e con una forza non superiore a: - 225N (~22.5kg) per porte di autorimesse in aree private. - 390N (~39kg) per porte industriali/commerciali. Eventuali anomalie devono essere regolate.	Verificato <input type="checkbox"/>	NON applicabile <input type="checkbox"/>
Dopo questi cicli di prova non devono presentarsi deformazioni di forma o di dimensione oppure tracce di usura.	Verificato <input type="checkbox"/>	NON applicabile <input type="checkbox"/>
Utilizzare un "carico di prova", collocando il dispositivo anti-caduta in una posizione in cui gli elementi del blocco stesso debbano coprire la distanza massima per raggiungere la posizione di blocco, quindi lasciare cadere il "carico di prova". Accertare che il dispositivo anticaduta sia in grado di immobilizzare il carico di prova entro lo spazio stabilito (300 mm).	Verificato <input type="checkbox"/>	NON applicabile <input type="checkbox"/>
Ripetere questa prova per un totale di 3 volte per porte che necessitano di sostituzione del dispositivo anticaduta e per un totale di 8 volte per porte che <u>non</u> necessitano di sostituzione del dispositivo anticaduta.	Eseguito <input type="checkbox"/>	NON applicabile <input type="checkbox"/>
Accertare che dopo l'azionamento dei dispositivi anticaduta, la porta non possa compiere movimenti pericolosi.	Verificato <input type="checkbox"/>	NON applicabile <input type="checkbox"/>
Verificare che il guasto di uno qualunque degli elementi di sospensione della porta non sia in grado di provocare una caduta dell'anta della porta stessa di oltre 300 mm. Può rendersi necessario mettere fuori servizio uno per volta tutti gli elementi di sospensione.	Verificato <input type="checkbox"/>	NON applicabile <input type="checkbox"/>
Verificare la presenza di mezzi atti a prevenire lo sgancio o il deragliamento dell'anta o di altre parti mobili in seguito al contatto con un ostacolo fisso o alla rottura di un elemento di sospensione della porta.	Verificato <input type="checkbox"/>	NON applicabile <input type="checkbox"/>
Verificare che la porta si arresti correttamente e in modo sicuro in corrispondenza delle posizioni terminali o battute: • Si procede con un ostacolo costituito da un cubo con 400 mm di lato che poggi sul pavimento e sia rivolto nella direzione di lavoro del bordo di chiusura principale posizionato dapprima al centro della porta, (successivamente a destra e a sinistra) e con la movimentazione manuale della porta contro l'ostacolo ad una velocità di 0,3 m/s. • Si deve verificare, inoltre, la resistenza dei punti terminali (battute di finecorsa), mediante applicazione di una forza di 300N (~30kg) e una velocità di 0,3 m/s. (Eseguire la prova 2 volte in apertura e 2 volte in chiusura)	Verificato <input type="checkbox"/>	NON applicabile <input type="checkbox"/>
Se presente, deve essere simulato il guasto di un elemento di sospensione non rigido quale una fune, una catena o una cinghia. Al termine di questa procedura verificare che la porta sia rimasta nei binari di scorrimento e che non si presentino deformazioni permanenti che possano alterare il corretto funzionamento dei binari stessi o della porta.	Verificato <input type="checkbox"/>	NON applicabile <input type="checkbox"/>
Verificare che eventuali soglie, se con altezza superiore ai 5mm, vengano opportunamente segnalate ed evidenziate con bande omologate di colore giallo-nero.	Verificato <input type="checkbox"/>	NON applicabile <input type="checkbox"/>

## A1 RISCHI DI SCHIACCIAMENTO, CESOIAMENTO, CONVOGLIAMENTO, SOLLEVAMENTO ED IMPATTO

1) Individuare il livello minimo di protezione del bordo primario richiesto da adottare nelle differenti situazioni di installazione

Tipologia dei comandi di attivazione	LIVELLO MINIMO DI PROTEZIONE DEL BORDO PRIMARIO					
	Utenti informati (area privata)		Utenti informati (area pubblica)		Utenti non informati	
Comando a uomo presente	Controllo a pulsante	<input type="checkbox"/>	Controllo a pulsante con chiave	<input type="checkbox"/>	Non è possibile il comando a uomo presente	<input type="checkbox"/>
Comando ad impulso con la porta in vista	Limitazione delle forze, oppure Rilevatori di presenza	<input type="checkbox"/>	Limitazione delle forze, oppure Rilevatori di presenza	<input type="checkbox"/>	Limitazione delle forze e Fotocellule, oppure Rilevatori di presenza	<input type="checkbox"/>
Comando ad impulso con la porta non in vista	Limitazione delle forze, oppure Rilevatori di presenza	<input type="checkbox"/>	Limitazione delle forze e Fotocellule, oppure Rilevatori di presenza	<input type="checkbox"/>	Limitazione delle forze e Fotocellule, oppure Rilevatori di presenza	<input type="checkbox"/>
Comando automatico (ad esempio, il comando di chiusura temporizzata)	Limitazione delle forze e Fotocellule, oppure Rilevatori di presenza	<input type="checkbox"/>	Limitazione delle forze e Fotocellule, oppure Rilevatori di presenza	<input type="checkbox"/>	Limitazione delle forze e Fotocellule, oppure Rilevatori di presenza	<input type="checkbox"/>

Le porte di autorimesse domestiche monofamiliari a movimento verticale che non prevedono chiusura temporizzata e che non aprano su aree di accesso pubblico, possono deviare dagli obblighi dei seguenti punti: A1, A2 e A3 purchè l'unità di motorizzazione sia conforme alla EN 60335-2-95:2004.

2) Individuare le zone di rischio

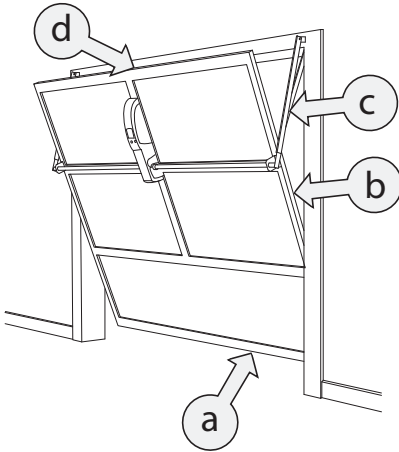

Completare la tabella a fianco aggiungendo le sigle dei pericoli riscontrati (quelli tipici sono già indicati) e le sigle dei dispositivi adottati come salvaguardia.

Punto/zona di rischio	Pericolo riscontrato						Salvaguardie adottabili	Salvaguardia adottata (inserire la sigla corrispondente)
	1	5	4					
a	1	5	4				(S4) o (S5+S6) o (S7)	
b	2						(S1) o (S2) o (S4) o (S5+S6) o (S7)	
c	2						(S1+S3) o (S2)	
d	1	2					(S1+S2+S3)	
altro								
							S1= Distanze di sicurezza S2= Ripari S3= Modellazione delle superfici S4= Comando a uomo presente S5= Limitazione delle forze (bordi sensibili o centraline con dispositivo antischacciamento) S6= Fotocellule S7= Dispositivi rilevamento della presenza (pedane sensibili, barriere fotoelettriche) S8= Altro	

3) Verifica delle salvaguardie (solo quelle adottate):

S1 Distanze di sicurezza	Verificare la distanza dal pavimento del punto "d": se $\geq 2500\text{mm}$ può considerarsi adeguatamente salvaguardato senza l'ausilio di alcuna altra salvaguardia. Per eventuali altri punti di rischio le distanze di sicurezza (min o max) dovranno essere opportunamente valutate in base alle dimensioni delle parti del corpo che possono effettivamente accedere al punto di pericolo.	Verificato <input type="checkbox"/>	NON applicabile <input type="checkbox"/>
	Verificare che vi sia una distanza di almeno 25mm tra i bordi che si sovrappongono applicare eventualmente dei profili di gomma che impediscano l'accesso alle dita e alle mani.	Verificato <input type="checkbox"/>	NON applicabile <input type="checkbox"/>
	Nel caso di porta basculante installata in un'abitazione privata, che non apre su area pubblica e non funzionante con la chiusura automatica temporizzata, non sono obbligatori dispositivi di protezione per salvaguardare il punto "d".	Verificato <input type="checkbox"/>	NON applicabile <input type="checkbox"/>
	Verificare che i bracci del motore e della porta non formino dei punti tra di loro, con il fisso e con la porta stessa, oppure segregare e proteggere dal contatto con le mani i succitati bracci.	Verificato <input type="checkbox"/>	NON applicabile <input type="checkbox"/>
	Le guide laterali di scorrimento (necessarie per il funzionamento del sistema) devono avere un'apertura ridotta al minimo, in modo da non consentire l'introduzione delle mani, le quali non devono venire a contatto con i sistemi di sospensione dell'anta (contrappesi, cinghie, funi, catene, ecc.) N.B. L'inserimento delle mani nelle guide è comunque possibile. E' preferibile applicare le opportune segnaletiche in corrispondenza delle guide di scorrimento.	Verificato <input type="checkbox"/>	NON applicabile <input type="checkbox"/>
S2 Ripari	Gli eventuali ripari adottati devono essere controllati mediante ispezione, assicurando che non vi siano pericoli privi di protezione fino ad una altezza di 2,5 mt dal pavimento. I ripari devono: -Resistere agli urti (in relazione alla loro funzione) -Essere allentati solo per mezzo di un utensile -Non creare pericoli aggiuntivi -Non essere facilmente neutralizzati, ignorati o resi inefficaci.	Verificato <input type="checkbox"/>	NON applicabile <input type="checkbox"/>
	Eventuali altri ripari ...	Verificato <input type="checkbox"/>	NON applicabile <input type="checkbox"/>
S3 Modellazione	Verificare che bordi scorrevoli siano forniti di bordi arrotondati con un raggio di almeno 2 mm per ogni bordo e un raggio combinato (somma dei 2 raggi) di almeno 6 mm per i raggi che si incontrano.	Verificato <input type="checkbox"/>	NON applicabile <input type="checkbox"/>
	Verificare che non vi siano superfici che presentano bordi affilati che possano causare lesioni. Verificare che non vi siano parti sporgenti che possano causare lesioni. Applicare eventualmente profili in gomma protettivi per eliminare tali rischi.	Verificato <input type="checkbox"/>	NON applicabile <input type="checkbox"/>
S4 Comando a uomo presente	Verificare che gli attuatori manuali (ad esempio selettore a chiave) siano localizzati in modo da non porre in posizione pericolosa chi li aziona e siano progettati in maniera tale da impedire ogni azione non intenzionale.	Verificato <input type="checkbox"/>	NON applicabile <input type="checkbox"/>

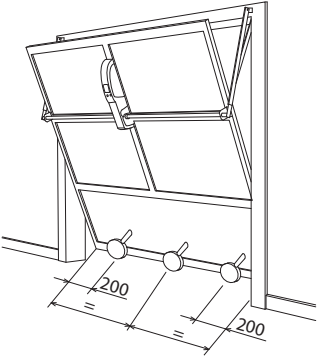
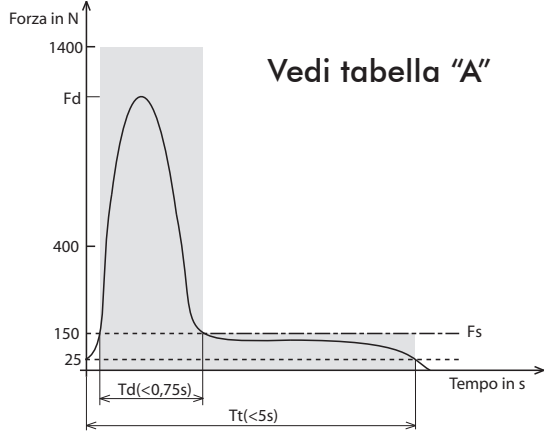
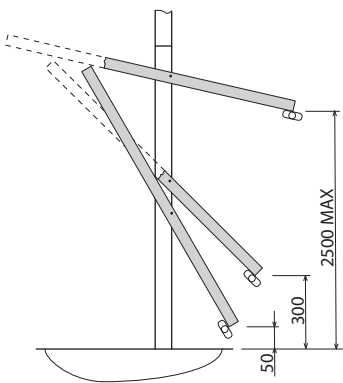
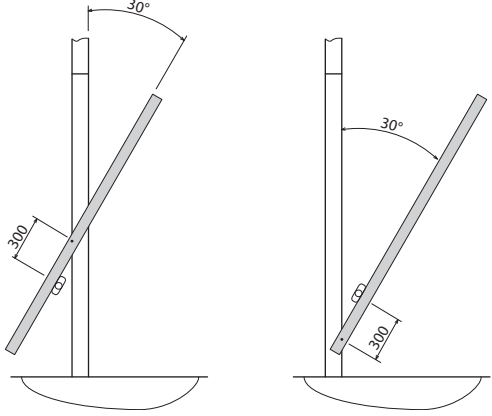
S5 Limitazione della forza	<p>Verificare che le forze in chiusura (misurate con lo strumento imposto dalla EN12453) siano inferiori a quanto specificato nel grafico.</p> <p>Le forze di chiusura vengono misurate nei punti come indicato. Ogni misura deve essere la media di tre misurazioni. Ripetere per ogni punto la misurazione della forza con la porta aperta di 50, 300 e 2500 mm (o 300mm al di sotto dell'apertura utile della porta)</p> <p>La direzione di misura deve essere perpendicolare al disco dello strumento di misura.</p> <p>Le misurazioni devono inoltre, essere eseguite su una porta completa, completamente attrezzata, con tutti i dispositivi di sicurezza incorporati e regolata come specificato nelle istruzioni del fabbricante.</p>		 <p style="text-align: center;"><b>Vedi tabella "A"</b></p>	<p>Verificato <input type="checkbox"/></p> <p>NON applicabile <input type="checkbox"/></p>		
					 <p style="text-align: center;">PORTA DEBORDANTE      PORTA NON DEBORDANTE</p> <p>Eseguire anche la misurazione della forza nei bordi secondari come indicato. Ogni misura deve essere la media di tre misurazioni.</p>	<p>Verificato <input type="checkbox"/></p> <p>NON applicabile <input type="checkbox"/></p>
	<p>Verificare che la porta non sia in grado di sollevare un peso di 20kg (se in area accessibile al pubblico) o 40kg (se in area non accessibile ai bambini), la porta deve arrestarsi prima che il corpo sollevato raggiunga l'architrave o altre parti fisse dell'edificio</p>				<p>Verificato <input type="checkbox"/></p> <p>NON applicabile <input type="checkbox"/></p>	
<p>Nel caso l'automatismo non sia provvisto di un dispositivo interno per la limitazione delle forze è possibile adottare dei dispositivi esterni, come ad esempio dei bordi sensibili (conformi alla EN 12978).</p> <p>Effettuare anche in questo caso la misurazione delle forze d'impatto come descritto sopra.</p> <p>Il convogliamento non può essere salvaguardato con la limitazione delle forze.</p>	<p>Verificato <input type="checkbox"/></p> <p>NON applicabile <input type="checkbox"/></p>					
<p>Verificare che i dispositivi utilizzati per la limitazione delle forze o per il rilevamento della presenza impediscano il verificarsi di situazioni di pericolo anche in caso di singolo guasto. I dispositivi per la limitazione delle forze intrinseci nelle centrali di comando DEA SYSTEM garantiscono il rispetto di tale requisito in conformità alla EN 12453. Eventuali dispositivi di limitazione delle forze esterni, elettrosensibili (ESPE) o sensibili alla pressione (PSPE), devono essere conformi alla EN 12978 .</p>	<p>Verificato <input type="checkbox"/></p> <p>NON applicabile <input type="checkbox"/></p>					

<b>TABELLA "A": FORZE DINAMICHE AMMISSIBILI</b>			
<b>Porta a movimento verticale</b>	Tra i bordi di chiusura e di controchiusura		Tra le aree piatte diverse da bordi di chiusura e bordi di controchiusura >0,1m2 con nessun lato <100mm
	in interstizi da 50mm a 500mm	in interstizi >500mm	
	400 N	1400N	

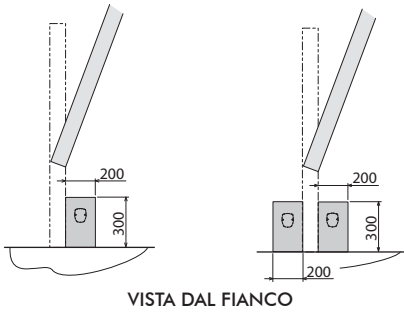
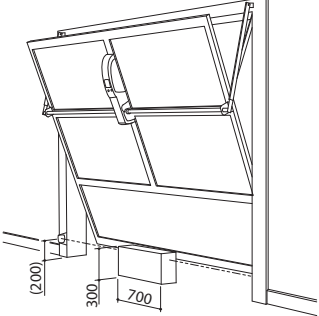
<p>S6 Fotocellule</p>	<p>Installare una coppia di fotocellule e verificarne la corretta installazione.  Per tali verifiche deve essere utilizzato un corpo di prova che consiste in un parallelepipedo rigido con dimensioni di 700mm x 300mm x 200mm con 3 facce opache e 3 facce riflettenti (1 per ogni dimensione).  Posizionare il corpo di prova secondo quanto segue: deve essere rilevato dal dispositivo con conseguente arresto o inversione del movimento della porta (o impedimento del movimento di una porta ferma).  E' consigliato installare una coppia di fotocellule ad una altezza di 1000mm nelle porte dove possono passare autocarri.  Quando vengono adottate fotocellule su entrambi i lati (ad esempio quando bambini possono subire impatti con la porta) verificare che non vi sia conflitto tra un lato e l'altro.  Nel caso la porta basculante sia di una autorimessa domestica che non apre su area di accesso pubblico e non sia previsto il comando temporizzato, l'uso delle fotocellule può essere trascurato.</p>  <p>VISTA DAL FIANCO</p> 	<p>Verificato <input type="checkbox"/></p>	<p>NON applicabile <input type="checkbox"/></p>
<p>S7 Dispositivi di rilevamento della presenza</p>	<p>I dispositivi di rilevamento della presenza, siano essi sensibili alla pressione (PSPE es.:pedane sensibili), elettro-sensibili (ESPE es.: barriere fotoelettriche) devono garantire l'impossibilità del verificarsi di situazioni di pericolo anche in caso di singolo guasto (vedi EN 12978).  Le verifiche per la valutazione di un livello adeguato di salvaguardia dei dispositivi che impediscono in ogni caso il contatto tra la porta in movimento e una persona, vengono descritte nel punto 5.2.1.8 della EN 12453. Tale verifica non viene approfondita, in quanto si ritiene più vantaggioso utilizzare la limitazione delle forze, disponibile se si adottano unità di motorizzazione DEA SYSTEM in grado di offrire il livello di salvaguardia richiesto (serie NET).</p>	<p>Verificato <input type="checkbox"/></p>	<p>NON applicabile <input type="checkbox"/></p>
<p><b>A2 RISCHI DERIVANTI DALLE UNITA' DI MOTORIZZAZIONE E ALIMENTAZIONE</b></p>			
	<p>Verificare che la motorizzazione elettrica destinata alla movimentazione della porta sia conforme alla direttiva LVD (2014/35/EU).</p>	<p>Verificato <input type="checkbox"/></p>	<p>NON applicabile <input type="checkbox"/></p>
	<p>Verificare che se si adottano unità di motorizzazione idraulica, queste siano conformi alla EN 982</p>	<p>Verificato <input type="checkbox"/></p>	<p>NON applicabile <input type="checkbox"/></p>
	<p>Verificare che le apparecchiature elettriche al di fuori dell'unità di motorizzazione siano progettate e costruite secondo quanto previsto dalla EN 60204-1:2006+A1:2010 ("Sicurezza del macchinario Equipaggiamento elettrico delle macchine").</p>	<p>Verificato <input type="checkbox"/></p>	<p>NON applicabile <input type="checkbox"/></p>
	<p>Verificare che sia presente un dispositivo di disconnessione dell'alimentazione elettrica (interruttore onnipolare, sistema presa-spina, ecc...). In qualsiasi caso è importante salvaguardare tale dispositivo da riconnessione non intenzionale o non autorizzata (ad esempio proteggere da usi impropri da parte dei bambini).</p>	<p>Verificato <input type="checkbox"/></p>	<p>NON applicabile <input type="checkbox"/></p>
	<p>Verificare che dopo un guasto o una interruzione dell'alimentazione, l'automatismo possa riprendere a funzionare senza generare situazioni di pericolo</p>	<p>Verificato <input type="checkbox"/></p>	<p>NON applicabile <input type="checkbox"/></p>
	<p>Verificare che dopo la disattivazione dell'unità di motorizzazione o l'interruzione dell'alimentazione, la porta:  - Si arresti in uno spazio inferiore ai 50 mm se il vano di apertura è inferiore ai 500 mm.  - Si arresti in uno spazio inferiore ai 100 mm se il vano di apertura è superiore ai 500 mm.  - Nel caso questo non sia possibile, deve essere presente un bordo deformabile (la cui deformazione deve essere maggiore ai 50 mm nel primo caso e maggiore ai 100 mm nel secondo caso) che non deve esercitare una forza statica superiore ai 150N (~15kg) su un corpo di prova del diametro di 80mm</p>	<p>Verificato <input type="checkbox"/></p>	<p>NON applicabile <input type="checkbox"/></p>
	<p>Verificare che l'unità di motorizzazione destinata alla movimentazione della porta sia conforme alla direttiva EMCD (2014/30/EU).</p>	<p>Verificato <input type="checkbox"/></p>	<p>NON applicabile <input type="checkbox"/></p>
	<p>Eseguire i collegamenti elettrici, il collegamento alla rete, i collegamenti di terra e le relative verifiche, in osservanza alle norme vigenti e come indicato nel manuale di installazione del gruppo di azionamento. Valutare la necessità di adeguati sistemi e connessioni atti ad evitare/ridurre le cariche elettrostatiche.  N.B. Se la linea di alimentazione elettrica è già predisposta (sia mediante presa oppure mediante scatola di derivazione), non sono necessarie dichiarazioni di conformità al Decreto Ministeriale 37/2008 (ex 46/90).</p>	<p>Verificato <input type="checkbox"/></p>	<p>NON applicabile <input type="checkbox"/></p>

	Utilizzare gruppi di azionamento conformi alla norma EN 12453 e dispositivi di sicurezza conformi alla norma EN 12978.	Verificato <input type="checkbox"/>	NON applicabile <input type="checkbox"/>
	Utilizzare radiocomandi marcati CE ai sensi della Direttiva RED (2014/53/EU) e conformi alle frequenze ammesse dalle legislazioni di ogni singolo Paese.	Verificato <input type="checkbox"/>	NON applicabile <input type="checkbox"/>
	Se opportuno, installare un comando di arresto di emergenza conforme alla norma EN 13850.	Verificato <input type="checkbox"/>	NON applicabile <input type="checkbox"/>
<b>A3 RISCHI DERIVANTI DALL' AZIONAMENTO MANUALE</b>			
	Verificare il corretto funzionamento del dispositivo di sblocco manuale.	Verificato <input type="checkbox"/>	NON applicabile <input type="checkbox"/>
	Verificare che le porte siano dotate di maniglie, sporgenze o corrimano che consentano l'azionamento manuale e che siano collocati in modo da non generare pericoli come cesoiamento, convogliamento, schiacciamento, ecc., ecc.	Verificato <input type="checkbox"/>	NON applicabile <input type="checkbox"/>
	Verificare che lo sforzo fisico umano, per azionare la porta manualmente, non superi i valori indicati: - 225N (~22.5kg) per porte di autorimesse in aree private. - 390N (~39kg) per porte industriali/commerciali.	Verificato <input type="checkbox"/>	NON applicabile <input type="checkbox"/>
<b>RISCHI DERIVANTI DALLA PRESENZA DI PORTONCINI</b>			
	Verificare che, se sulla porta è installato un portoncino che può essere aperto quando la porta si muove, sia adottato un interruttore di finecorsa che garantisca la chiusura del portoncino durante il movimento della porta e che mantenga la funzione protettiva anche in caso di guasto dell'interruttore stesso.	Verificato <input type="checkbox"/>	NON applicabile <input type="checkbox"/>
<b>RISCHI DI INTRAPPOLAMENTO</b>			
	Verificare che sia possibile muovere la porta manualmente agendo su un dispositivo di sblocco facilmente accessibile.	Verificato <input type="checkbox"/>	NON applicabile <input type="checkbox"/>
<b>RISCHI DI CADUTA O DI MOVIMENTO INVOLONTARIO</b>			
	Verificare che la porta si arresti in sicurezza sulle posizioni di finecorsa	Verificato <input type="checkbox"/>	NON applicabile <input type="checkbox"/>
	Verificare che la porta non possa compiere un movimento non intenzionale (ad esempio uscire dalle guide o cadere a terra a seguito di usure eccessive).	Verificato <input type="checkbox"/>	NON applicabile <input type="checkbox"/>
<b>PRECAUZIONI AGGIUNTIVE</b>			
	E' opportuno adottare accorgimenti aggiuntivi come ad esempio: - L'illuminazione dell'area nella quale è installata la porta. - Fornitura di cartelli per informare della presenza di porta automatica - Installazione di lampeggianti ecc. - Bande colorate giallo-nero per segnalare rischi residui non protetti	Eseguito <input type="checkbox"/>	NON applicabile <input type="checkbox"/>
<b>OBBLIGHI AGGIUNTIVI</b>			
	<p>Apporre targhetta con marcatura CE e dati identificativi come rappresentato</p> <div style="border: 1px solid black; padding: 5px; margin: 10px auto; width: fit-content;"> <p>Norma di prodotto EN 13241-1 (CPR 305/2011; 2006/42/CE; 2014/30/EU; 2014/35/EU) </p> <p> <b>Motorizzazione della porta</b></p> <p>Installatore (nome-indirizzo): _____</p> <p>_____</p> <p>Cancello tipo: _____</p> <p>Numero di identificazione: _____</p> <p>Anno di costruzione: _____</p> </div>	Eseguito <input type="checkbox"/>	NON applicabile <input type="checkbox"/>
	Consegnare all'utilizzatore finale le istruzioni di utilizzo della porta come ad esempio l'uso dello sblocco manuale degli automatismi. Nei libretti d'uso e manutenzione abbinati alle motorizzazioni DEA SYSTEM è previsto un inserto staccabile a tale scopo.	Eseguito <input type="checkbox"/>	NON applicabile <input type="checkbox"/>
	Consegnare all'utilizzatore finale la dichiarazione di conformità CE	Eseguito <input type="checkbox"/>	NON applicabile <input type="checkbox"/>
	Consegnare all'utilizzatore finale un registro di manutenzione con indicato un programma per il mantenimento di sicura efficienza dell'impianto. Informare per iscritto l'utilizzatore finale dei rischi residui e su come sono stati segnalati e/o evidenziati.	Eseguito <input type="checkbox"/>	NON applicabile <input type="checkbox"/>

**Documentazione prodotta da DEA System S.p.A. per l'installazione dei propri prodotti.**

**Non si assume nessuna responsabilità per errori o danni a cose e persone.**

**© Copyright - Tutti i diritti sono riservati - Vietata la riproduzione anche parziale, se non autorizzata.**

**DISEGNO D'ASSIEME  
SCHEMA ELETTRICO**

**PORTA BASCULANTE  
MOTORIZZATA CON 1 LIVI 902**

Il disegno riportato è rappresentativo di un'installazione generica. Tuttavia la scelta e la disposizione dei componenti è conseguenza delle valutazioni effettuate durante l'analisi dei rischi. Non indicare quindi nella tabella i componenti inutilizzati ed aggiungere invece (anche nel disegno) eventuali ulteriori dispositivi necessari.

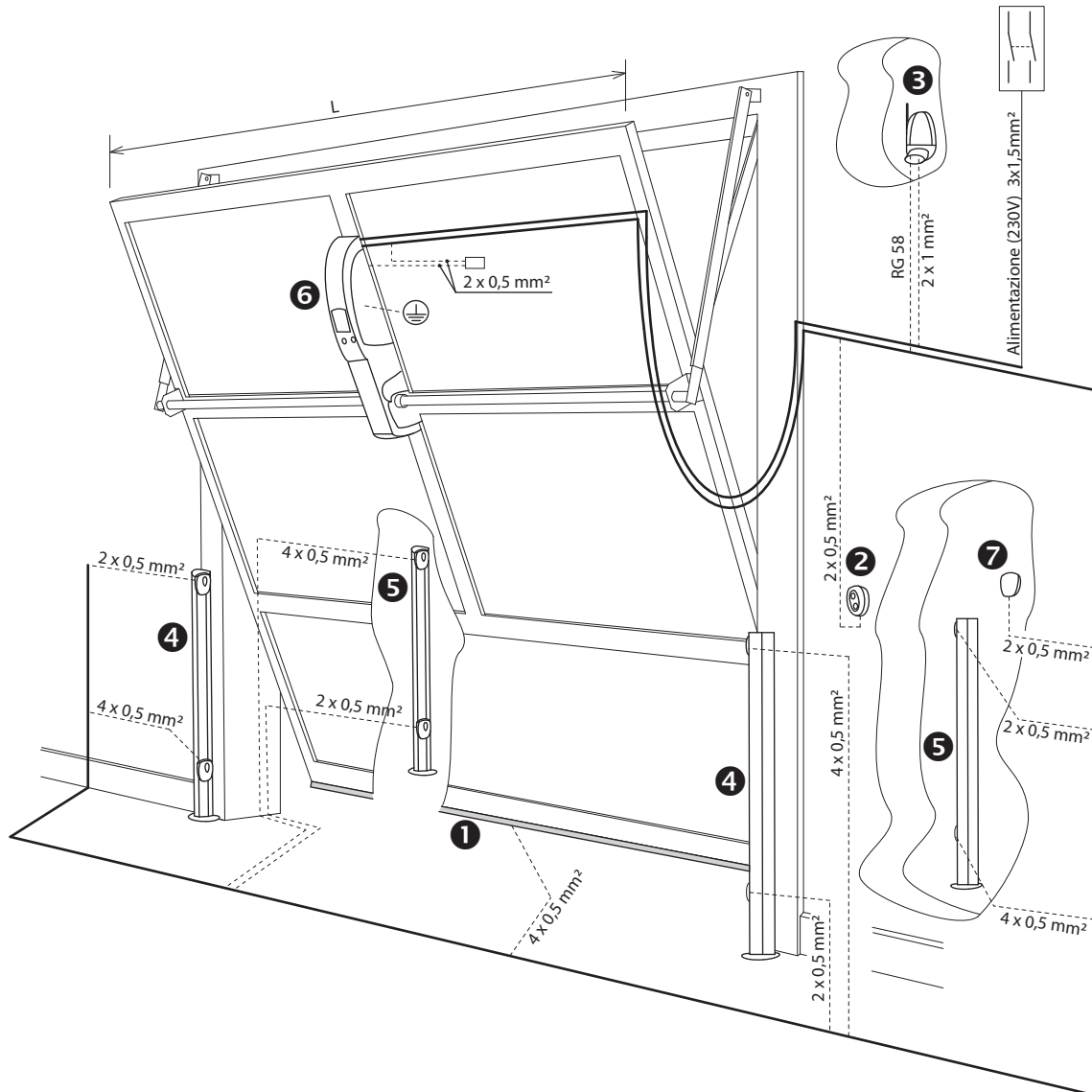

**COLLEGAMENTI ELETTRICI DEI SINGOLI COMPONENTI ESEGUITI CON LA CENTRALE DI COMANDO CHE PUO' ESSERE INCORPORATA NEL GRUPPO MOTORE O POSIZIONATA IN BOX ( 100G, 100GR, 100GG O 100A ) FISSATI AL MURO**

Larghezza della porta  
L=

Altezza della porta  
H=

Peso approssimativo della porta  
kg=

Documentazione prodotta da DEA System S.p.A. per l'installazione dei propri prodotti.

Non si assume nessuna responsabilità per errori o danni a cose e persone.

© Copyright - Tutti i diritti sono riservati - Vietata la riproduzione anche parziale, se non autorizzata.



**BARRARE LE CASELLE CON I COMPONENTI UTILIZZATI**

<p><b>1</b> <input type="checkbox"/></p>	<p><b>Bordo sensibile</b> (Le coste resistive e conduttive sono conformi alla EN12978 in abbinamento alla scheda art. 135/2)</p>	<p><input type="checkbox"/> art. C-16  <input type="checkbox"/> art. 130  <input type="checkbox"/> art. CR-16  <input type="checkbox"/> art. 121N  <input type="checkbox"/> art. CC-16  <input type="checkbox"/> art. 135/2  <input type="checkbox"/> ...</p>	<p><b>5</b> <input type="checkbox"/> <b>Fotocellula esterna:</b>  <input type="checkbox"/> art.LINEAR/XS  <input type="checkbox"/> art.LINEAR  <input type="checkbox"/> art.LINEAR/B  <input type="checkbox"/> art.105/N  <input type="checkbox"/> art.106/N  <input type="checkbox"/> ...</p>
<p><b>2</b> <input type="checkbox"/></p>	<p><b>Pulsantiera</b></p>	<p><input type="checkbox"/> art. PULSY  <input type="checkbox"/> ...</p>	<p><b>6</b> <input type="checkbox"/>  <input type="checkbox"/> 905NET/IP/BF  <input type="checkbox"/> 905NETP/BF  <input type="checkbox"/> 902EN/IP/BF  <input type="checkbox"/> 902EN/BF  <input type="checkbox"/> 905/24NET/BF  <input type="checkbox"/> 902/24EN/BF  <input type="checkbox"/> ...</p>
<p><b>3</b> <input type="checkbox"/></p>	<p><b>Lampeggiante</b></p>	<p><input type="checkbox"/> art.AURA/N  <input type="checkbox"/> art.LED/B  <input type="checkbox"/> ...</p>	<p><b>7</b> <input type="checkbox"/>  <input type="checkbox"/> art.DIGIRAD/N  <input type="checkbox"/> art.DIGIKEY/N  <input type="checkbox"/> art.102LUX  <input type="checkbox"/> art.GT-KEY  <input type="checkbox"/> ...</p>
<p><b>4</b> <input type="checkbox"/></p>	<p><b>Fotocellula interna:</b>  <input type="checkbox"/> art.LINEAR/XS  <input type="checkbox"/> art.LINEAR  <input type="checkbox"/> art.LINEAR/B  <input type="checkbox"/> art.105/N  <input type="checkbox"/> art.106/N  <input type="checkbox"/> ...</p>		<p><b>Centrale di comando:</b>  <input type="checkbox"/> art. NET230N  <input type="checkbox"/> art. NET24N  <input type="checkbox"/> ...</p>

# REGISTRO DI MANUTENZIONE

Per un mantenimento in sicura efficienza dell'automatismo provvedere, dopo l'esecuzione della motorizzazione della porta/cancello, ad una programmazione della manutenzione ordinaria.

**L' installatore declina ogni responsabilità per danni a cose, animali e/o persone nel caso in cui il programma di manutenzione venga disatteso.**

<b>Riferimenti dell'installatore</b>	Ditta installatore	<b>Timbro</b>
	Indirizzo	
	Nome cognome installatore	
<b>Riferimenti della porta/cancello</b>	Nome del proprietario della porta	<b>Numero univoco di identificazione dell'installazione</b>
	Indirizzo	

La manutenzione ordinaria deve essere effettuata programmando un intervento ogni  mesi a seconda del numero di manovre giornaliere effettuate dall'automatismo (max 6 mesi).

INTERVENTO DI MANUTENZIONE ORDINARIA	
Data dell'intervento di manutenzione	<p>Operare in assenza di alimentazione elettrica (scollegare anche le batterie se previste)</p> <ul style="list-style-type: none"> <li><input type="checkbox"/> Verificare che le parti strutturali non siano soggette a corrosione</li> <li><input type="checkbox"/> Verificare che le parti meccaniche non siano soggette ad usura e che presentino una adeguata lubrificazione</li> <li><input type="checkbox"/> Verificare che le battute di finecorsa della porta/cancello siano presenti e in buone condizioni atte a prevenirne il deragliamento/sganciamento.</li> <li><input type="checkbox"/> Verificare il corretto funzionamento dello sblocco manuale</li> <li><input type="checkbox"/> Verificare la scorrevolezza della porta/cancello dopo aver "sbloccato"</li> <li><input type="checkbox"/> Verificare il bilanciamento di barriere, porte basculanti o sezionali (dopo "sbloccato")</li> <li><input type="checkbox"/> Verificare che tutte le viti siano ben serrate</li> <li><input type="checkbox"/> Verificare che i contatti elettrici non siano ossidati</li> <li><input type="checkbox"/> Verificare l'efficacia degli scoli per l'acqua e l'integrità dell'anello di tenuta sull'albero di uscita (Ghost 200)</li> <li><input type="checkbox"/> .....</li> </ul>
Ditta incaricata della manutenzione	
Firma del tecnico operante	<p>Riattivare l'alimentazione elettrica</p> <ul style="list-style-type: none"> <li><input type="checkbox"/> Verificare che il cavo di alimentazione sia integro e in buone condizioni</li> <li><input type="checkbox"/> Verificare l'efficacia dei finecorsa (se presenti)</li> <li><input type="checkbox"/> Verificare la corretta taratura della limitazione della forza (se prevista) come descritto dalla EN 12453</li> </ul>
Firma del committente	<ul style="list-style-type: none"> <li><input type="checkbox"/> Verificare ad uno ad uno il corretto funzionamento di tutti i dispositivi di sicurezza installati (fotocellule, bordi sensibili, ecc.)</li> <li><input type="checkbox"/> .....</li> </ul>
<b>Stabilire preventivamente la data del prossimo intervento di manutenzione ordinaria</b>	

Documentazione prodotta da DEA System S.p.A. per l'installazione dei propri prodotti.

Non si assume nessuna responsabilità per errori o danni a cose e persone.

© Copyright - Tutti i diritti sono riservati - Vietata la riproduzione anche parziale, se non autorizzata.

<b>INTERVENTO DI MANUTENZIONE ORDINARIA</b>	
Data dell'intervento di manutenzione	<p>Operare in assenza di alimentazione elettrica (scollegare anche le batterie se previste)</p> <input type="checkbox"/> Verificare che le parti strutturali non siano soggette a corrosione <input type="checkbox"/> Verificare che le parti meccaniche non siano soggette ad usura e che presentino una adeguata lubrificazione <input type="checkbox"/> Verificare che le battute di finecorsa della porta/cancello siano presenti e in buone condizioni atte a prevenirne il deragliament/sganciamento. <input type="checkbox"/> Verificare il corretto funzionamento dello sblocco manuale <input type="checkbox"/> Verificare la scorrevolezza della porta/cancello dopo aver "sbloccato" <input type="checkbox"/> Verificare il bilanciamento di barriere, porte basculanti o sezionali (dopo "sbloccato") <input type="checkbox"/> Verificare che tutte le viti siano ben serrate <input type="checkbox"/> Verificare che i contatti elettrici non siano ossidati <input type="checkbox"/> Verificare l'efficacia degli scoli per l'acqua e l'integrità dell'anello di tenuta sull'albero di uscita (Ghost 200) <input type="checkbox"/> .....
Ditta incaricata della manutenzione	
Firma del tecnico operante	<p>Riattivare l'alimentazione elettrica</p> <input type="checkbox"/> Verificare che il cavo di alimentazione sia integro e in buone condizioni <input type="checkbox"/> Verificare l'efficacia dei finecorsa (se presenti) <input type="checkbox"/> Verificare la corretta taratura della limitazione della forza (se prevista) come descritto dalla EN 12453
Firma del committente	<input type="checkbox"/> Verificare ad uno ad uno il corretto funzionamento di tutti i dispositivi di sicurezza installati (fotocellule, bordi sensibili, ecc.) <input type="checkbox"/> .....
<b>Stabilire preventivamente la data del prossimo intervento di manutenzione ordinaria</b>	

<b>INTERVENTO DI MANUTENZIONE ORDINARIA</b>	
Data dell'intervento di manutenzione	<p>Operare in assenza di alimentazione elettrica (scollegare anche le batterie se previste)</p> <input type="checkbox"/> Verificare che le parti strutturali non siano soggette a corrosione <input type="checkbox"/> Verificare che le parti meccaniche non siano soggette ad usura e che presentino una adeguata lubrificazione <input type="checkbox"/> Verificare che le battute di finecorsa della porta/cancello siano presenti e in buone condizioni atte a prevenirne il deragliament/sganciamento. <input type="checkbox"/> Verificare il corretto funzionamento dello sblocco manuale <input type="checkbox"/> Verificare la scorrevolezza della porta/cancello dopo aver "sbloccato" <input type="checkbox"/> Verificare il bilanciamento di barriere, porte basculanti o sezionali (dopo "sbloccato") <input type="checkbox"/> Verificare che tutte le viti siano ben serrate <input type="checkbox"/> Verificare che i contatti elettrici non siano ossidati <input type="checkbox"/> Verificare l'efficacia degli scoli per l'acqua e l'integrità dell'anello di tenuta sull'albero di uscita (Ghost 200) <input type="checkbox"/> .....
Ditta incaricata della manutenzione	
Firma del tecnico operante	<p>Riattivare l'alimentazione elettrica</p> <input type="checkbox"/> Verificare che il cavo di alimentazione sia integro e in buone condizioni <input type="checkbox"/> Verificare l'efficacia dei finecorsa (se presenti) <input type="checkbox"/> Verificare la corretta taratura della limitazione della forza (se prevista) come descritto dalla EN 12453
Firma del committente	<input type="checkbox"/> Verificare ad uno ad uno il corretto funzionamento di tutti i dispositivi di sicurezza installati (fotocellule, bordi sensibili, ecc.) <input type="checkbox"/> .....
<b>Stabilire preventivamente la data del prossimo intervento di manutenzione ordinaria</b>	

**Documentazione prodotta da DEA System S.p.A. per l'installazione dei propri prodotti.**

**Non si assume nessuna responsabilità per errori o danni a cose e persone.**

**© Copyright - Tutti i diritti sono riservati - Vietata la riproduzione anche parziale, se non autorizzata.**

<b>INTERVENTO DI MANUTENZIONE ORDINARIA</b>	
Data dell'intervento di manutenzione	<p>Operare in assenza di alimentazione elettrica (scollegare anche le batterie se previste)</p> <input type="checkbox"/> Verificare che le parti strutturali non siano soggette a corrosione <input type="checkbox"/> Verificare che le parti meccaniche non siano soggette ad usura e che presentino una adeguata lubrificazione <input type="checkbox"/> Verificare che le battute di finecorsa della porta/cancello siano presenti e in buone condizioni atte a prevenirne il deragliament/sganciamento. <input type="checkbox"/> Verificare il corretto funzionamento dello sblocco manuale <input type="checkbox"/> Verificare la scorrevolezza della porta/cancello dopo aver "sbloccato" <input type="checkbox"/> Verificare il bilanciamento di barriere, porte basculanti o sezionali (dopo "sbloccato") <input type="checkbox"/> Verificare che tutte le viti siano ben serrate <input type="checkbox"/> Verificare che i contatti elettrici non siano ossidati <input type="checkbox"/> Verificare l'efficacia degli scoli per l'acqua e l'integrità dell'anello di tenuta sull'albero di uscita (Ghost 200) <input type="checkbox"/> .....
Ditta incaricata della manutenzione	
Firma del tecnico operante	<p>Riattivare l'alimentazione elettrica</p> <input type="checkbox"/> Verificare che il cavo di alimentazione sia integro e in buone condizioni <input type="checkbox"/> Verificare l'efficacia dei finecorsa (se presenti) <input type="checkbox"/> Verificare la corretta taratura della limitazione della forza (se prevista) come descritto dalla EN 12453 <input type="checkbox"/> Verificare ad uno ad uno il corretto funzionamento di tutti i dispositivi di sicurezza installati (fotocellule, bordi sensibili, ecc.) <input type="checkbox"/> .....
Firma del committente	
<b>Stabilire preventivamente la data del prossimo intervento di manutenzione ordinaria</b>	

<b>INTERVENTO DI MANUTENZIONE ORDINARIA</b>	
Data dell'intervento di manutenzione	<p>Operare in assenza di alimentazione elettrica (scollegare anche le batterie se previste)</p> <input type="checkbox"/> Verificare che le parti strutturali non siano soggette a corrosione <input type="checkbox"/> Verificare che le parti meccaniche non siano soggette ad usura e che presentino una adeguata lubrificazione <input type="checkbox"/> Verificare che le battute di finecorsa della porta/cancello siano presenti e in buone condizioni atte a prevenirne il deragliament/sganciamento. <input type="checkbox"/> Verificare il corretto funzionamento dello sblocco manuale <input type="checkbox"/> Verificare la scorrevolezza della porta/cancello dopo aver "sbloccato" <input type="checkbox"/> Verificare il bilanciamento di barriere, porte basculanti o sezionali (dopo "sbloccato") <input type="checkbox"/> Verificare che tutte le viti siano ben serrate <input type="checkbox"/> Verificare che i contatti elettrici non siano ossidati <input type="checkbox"/> Verificare l'efficacia degli scoli per l'acqua e l'integrità dell'anello di tenuta sull'albero di uscita (Ghost 200) <input type="checkbox"/> .....
Ditta incaricata della manutenzione	
Firma del tecnico operante	<p>Riattivare l'alimentazione elettrica</p> <input type="checkbox"/> Verificare che il cavo di alimentazione sia integro e in buone condizioni <input type="checkbox"/> Verificare l'efficacia dei finecorsa (se presenti) <input type="checkbox"/> Verificare la corretta taratura della limitazione della forza (se prevista) come descritto dalla EN 12453 <input type="checkbox"/> Verificare ad uno ad uno il corretto funzionamento di tutti i dispositivi di sicurezza installati (fotocellule, bordi sensibili, ecc.) <input type="checkbox"/> .....
Firma del committente	
<b>Stabilire preventivamente la data del prossimo intervento di manutenzione ordinaria</b>	

Documentazione prodotta da DEA System S.p.A. per l'installazione dei propri prodotti.

Non si assume nessuna responsabilità per errori o danni a cose e persone.

© Copyright - Tutti i diritti sono riservati - Vietata la riproduzione anche parziale, se non autorizzata.

# DICHIARAZIONE DI CONFORMITA'



Secondo l'allegato II parte A della **Direttiva Macchine 2006/42/CE**

Il costruttore

Regione Sociale	Timbro
Indirizzo	

Persona autorizzata a costituire il fascicolo tecnico

Nome e cognome	Indirizzo
----------------	-----------

dichiara che il prodotto denominato:

Descrizione dell'installazione <input type="checkbox"/> Porta scorrevole <input type="checkbox"/> Porta ad anta battente <input type="checkbox"/> Porta a libro <input type="checkbox"/> Porta a sollevamento verticale <input type="checkbox"/> Porta basculante <input type="checkbox"/> Barriera <input type="checkbox"/> ...	Indirizzo di localizzazione	
	Numero univoco di identificazione dell'installazione	Anno di costruzione
Tipo di motorizzazione	Nominativo del proprietario/responsabile	

è conforme alle disposizioni legislative delle seguenti Direttive

- CPR 305/2011 (Direttiva Prodotti da Costruzione) e successivi emendamenti**
- Direttiva 2006/42/CE (Direttiva Macchine) e successivi emendamenti**
- Direttiva 2014/35/EU (Direttiva Bassa Tensione) e successivi emendamenti**
- Direttiva 2014/30/EU (Direttiva EMC) e successivi emendamenti**
- Direttiva 2014/53/EU (Direttiva Radio RED) e successivi emendamenti**

e che sono state applicate le norme armonizzate e/o specifiche tecniche di seguito indicate

- UNI EN 13241-1** Porte e cancelli industriali, commerciali e da garage: Norma di prodotto
- UNI EN 12604** Porte e cancelli industriali, commerciali e da garage, Aspetti meccanici: requisiti
- UNI EN 12453** Porte e cancelli industriali, commerciali e da autorimessa, Sicurezza in uso di porte motorizzate: requisiti
- UNI EN 12635** Porte e cancelli industriali, commerciali e da autorimessa, Installazione ed utilizzo
- UNI EN 12978** Porte e cancelli industriali, commerciali e da garage - Dispositivi di sicurezza per porte e cancelli motorizza Requisiti e metodi di prova
- ...

La validità del presente documento decade quando vengano disattesi gli obblighi previsti nel registro di manutenzione.

Luogo	Data	Nominativo del legale rappresentante	Firma
-------	------	--------------------------------------	-------

Documentazione prodotta da **DEA System S.p.A.** per l'installazione dei propri prodotti.

Non si assume nessuna responsabilità per errori o danni a cose e persone.

© Copyright - Tutti i diritti sono riservati - Vietata la riproduzione anche parziale, se non autorizzata

# VERBALE DI COLLAUDO

Copia per l'installatore

Dati installatore

N. documento: \_\_\_\_\_

Descrizione prodotto: \_\_\_\_\_

B.code: \_\_\_\_\_

CLIENTE o COMMITTENTE			
Nome		Cognome	
Indirizzo di installazione (Via, Piazza, ...)			
CAP	Città		Prov.
Telefono		E-mail	

## IL PRODOTTO IN OGGETTO É STATO SOTTOPOSTO AL COLLAUDO CON ESITO POSITIVO

### VERIFICHE PRELIMINARI

<input type="checkbox"/>	Completezza ed integrità del prodotto
<input type="checkbox"/>	Integrità sicurezze intrinseche
<input type="checkbox"/>	Assenza difetti visibili

### VERIFICHE MONTAGGIO

<input type="checkbox"/>	Corretto assemblaggio componenti
<input type="checkbox"/>	Apposizione marcatura (targa cancello)
<input type="checkbox"/>	Protezioni meccaniche
<input type="checkbox"/>	Segnalazioni Pericoli Elettrici
<input type="checkbox"/>	Segnalazioni Pericoli Meccanici
<input type="checkbox"/>	Segnalazioni Rischi residui

### VERIFICHE FUNZIONALI

<input type="checkbox"/>	Movimenti a vuoto in apertura e chiusura
<input type="checkbox"/>	Dispositivi di avviamento e di arresto
<input type="checkbox"/>	Dispositivi di emergenza
<input type="checkbox"/>	Sispositivi di sicurezza
<input type="checkbox"/>	Regolazioni e settaggi

### PROVE PRESTAZIONALI

<input type="checkbox"/>	Corrispondenza prestazioni
<input type="checkbox"/>	Rumorosità funzionale limitata ed accettabile
<input type="checkbox"/>	Assenza di emissioni pericolose
<input type="checkbox"/>	Assenza di danni e deformazioni a seguito delle prove

Note:

- L'esecuzione con esito positivo delle prove di collaudo sopra descritte, costituisce l'idoneità all'impiego del prodotto, nonché l'atto formale di consegna definitiva del prodotto stesso, nel suo luogo di installazione ed utilizzo.
- La targa CE applicata alla porta o cancello motorizzati deve essere simile a quella sotto indicata.
- Il tecnico installatore conferma pienamente le misure e i dettagli di tutte le verifiche funzionali e i test sopra indicati.
- Il Committente, sottoscrivendo il presente verbale:
  - Conferma l'adeguatezza e la funzionalità del prodotto alle sue specifiche richieste, nonché la sua accettazione;
  - Dichiarare di ricevere le istruzioni d'uso e manutenzione del presente prodotto, di prenderne visione e di metterle a disposizione di tutti coloro che saranno abilitati all'impiego. Dichiarare inoltre di aver ricevuto tutte le informazioni normative sull'impiego in oggetto;
  - S'impegna a far rispettare l'uso corretto del prodotto e a mantenere il corretto livello di buon funzionamento e stato di conservazione, secondo quanto previsto dalle istruzioni d'uso e manutenzione;
  - Dichiarare di ricevere la Dichiarazione CE di conformità (conforme all'allegato IIA della Direttiva 2006/42/EC).

Norma di prodotto EN 13241-1  
 (CPR 305/2011; 2006/42/CE; 2014/30/EU; 2014/35/EU) **CE**

 **Motorizzazione della porta**

Installatore (nome-indirizzo): \_\_\_\_\_  
 \_\_\_\_\_

Cancello tipo: \_\_\_\_\_

Numero di identificazione: \_\_\_\_\_

Anno di costruzione: \_\_\_\_\_

(\* ) RIPORTARE NELLA TARGHETTA QUI SOPRA I DATI RELATIVI AL CANCELLO SCORREVOLE RICHIESTI.

Luogo e data _____	
Firma installatore: _____	Firma cliente: _____

# VERBALE DI COLLAUDO

Copia per il cliente

Dati installatore

N. documento: \_\_\_\_\_

Descrizione prodotto: \_\_\_\_\_

B.code: \_\_\_\_\_

CLIENTE o COMMITTENTE			
Nome		Cognome	
Indirizzo di installazione (Via, Piazza, ...)			
CAP	Città		Prov.
Telefono		E-mail	

## IL PRODOTTO IN OGGETTO É STATO SOTTOPOSTO AL COLLAUDO CON ESITO POSITIVO

### VERIFICHE PRELIMINARI

<input type="checkbox"/>	Completezza ed integrità del prodotto
<input type="checkbox"/>	Integrità sicurezze intrinseche
<input type="checkbox"/>	Assenza difetti visibili

### VERIFICHE MONTAGGIO

<input type="checkbox"/>	Corretto assemblaggio componenti
<input type="checkbox"/>	Apposizione marcatura (targa cancello)
<input type="checkbox"/>	Protezioni meccaniche
<input type="checkbox"/>	Segnalazioni Pericoli Elettrici
<input type="checkbox"/>	Segnalazioni Pericoli Meccanici
<input type="checkbox"/>	Segnalazioni Rischi residui

### VERIFICHE FUNZIONALI

<input type="checkbox"/>	Movimenti a vuoto in apertura e chiusura
<input type="checkbox"/>	Dispositivi di avviamento e di arresto
<input type="checkbox"/>	Dispositivi di emergenza
<input type="checkbox"/>	Sispositivi di sicurezza
<input type="checkbox"/>	Regolazioni e settaggi

### PROVE PRESTAZIONALI

<input type="checkbox"/>	Corrispondenza prestazioni
<input type="checkbox"/>	Rumorosità funzionale limitata ed accettabile
<input type="checkbox"/>	Assenza di emissioni pericolose
<input type="checkbox"/>	Assenza di danni e deformazioni a seguito delle prove



Note:

- L'esecuzione con esito positivo delle prove di collaudo sopra descritte, costituisce l'idoneità all'impiego del prodotto, nonché l'atto formale di consegna definitiva del prodotto stesso, nel suo luogo di installazione ed utilizzo.
- La targa CE applicata alla porta o cancello motorizzati deve essere simile a quella sotto indicata.
- Il tecnico installatore conferma pienamente le misure e i dettagli di tutte le verifiche funzionali e i test sopra indicati.
- Il Committente, sottoscrivendo il presente verbale:
  - Conferma l'adeguatezza e la funzionalità del prodotto alle sue specifiche richieste, nonché la sua accettazione;
  - Dichiara di ricevere le istruzioni d'uso e manutenzione del presente prodotto, di prenderne visione e di metterle a disposizione di tutti coloro che saranno abilitati all'impiego. Dichiara inoltre di aver ricevuto tutte le informazioni normative sull'impiego in oggetto;
  - S'impegna a far rispettare l'uso corretto del prodotto e a mantenere il corretto livello di buon funzionamento e stato di conservazione, secondo quanto previsto dalle istruzioni d'uso e manutenzione;
  - Dichiarare di ricevere la Dichiarazione CE di conformità (conforme all'allegato IIA della Direttiva 2006/42/EC).

Norma di prodotto EN 13241-1 (CPR 305/2011; 2006/42/CE; 2014/30/EU; 2014/35/EU) <b>CE</b>
 <b>Motorizzazione della porta</b>
Installatore (nome-indirizzo): _____ _____
Cannello tipo: _____
Numero di identificazione: _____
Anno di costruzione: _____

(\* ) RIPORTARE NELLA TARGHETTA QUI SOPRA I DATI RELATIVI AL CANCELLO SCORREVOLE RICHIESTI.

Luogo e data _____	
Firma installatore: _____	Firma cliente: _____